

Smartwire GMW 06

PER GRANITO E MARMO
FOR GRANITE AND MARBLE



SMARTWIRE GMW06

GMW 06



Molteplici soluzioni di taglio con soli sei fili

È la macchina più flessibile tra la gamma delle multifilo della Serie GMW, che mantiene intatta la filosofia di affidabilità e robustezza tipica del marchio Gaspari Menotti.

La multifilo SMARTWIRE GMW 06 è stata studiata per permettere di tagliare contemporaneamente lastre di diverso spessore in modo semplice e preciso.

Multiple cutting solutions with only six wires

It is the most flexible machine among the GMW Series multiwire machines, which keeps intact the philosophy of reliability and robustness typical of Gaspari Menotti brand. SMARTWIRE GMW 06 multiwire machine has been designed to allow to simultaneously cut slabs of different thicknesses in a simple and precise way.

- + **Intelligente e facile**
Smart and easy
- + **Estremamente flessibile**
Extremely flexible
- + **Rapido ed affidabile**
Quick and reliable



La struttura

La multifilo SMARTWIRE GMW 06 è concepita con una struttura a due colonne lungo le quali scorrono i cursori che supportano la macchina.

Il lato motore presenta un volano multigola di grande diametro, con passo 10 mm, azionato tramite una trasmissione a cinghia, mentre il lato tenditore comprende le pulegge tenditrici, una per ogni filo, ed un'asse guidafile con pulegge indipendenti per ogni filo.

The structure

Multiwire SMARTWIRE GMW 06 is designed with a two-column structure along which the cursors that support the machine run.

The motor side has a large diameter multi-groove flywheel, with a 10 mm pitch, driven by a belt transmission, while the tensioner side includes the tensioning pulleys, one for each wire, and a wire guide axis with independent pulleys for each wire.



Regolazione facile e precisa degli spessori di taglio

La multifilo SMARTWIRE GMW 06 è studiata per permettere di tagliare fino a 5 lastre di spessore diverso tra loro. La distanza tra i fili può essere stabilita facilmente inserendo dei distanziali tra i volani del tamburo guidafile e facendo scorrere le singole pulegge del tenditore sugli assi ai quali sono fissate per portarle in corrispondenza dei volani guidafile. Completata l'operazione sarà sufficiente spostare il filo sulla corrispondente gola del tamburo motore.

Easy and precise regulation of the cutting thicknesses

SMARTWIRE GMW 06 multiwire machine is designed to allow to cut up to 5 slabs of different thicknesses. The distance between the wires can be easily set by inserting spacers between the flywheels of the wire guiding-drum and sliding the individual pulleys of the tensioner on the axes to which they are fixed to bring them in correspondence with the wire guiding flywheels. Once the operation is completed, it will be sufficient to move the wire on the corresponding groove of the motor drum.

Il sistema di tensionamento dei fili

Ogni filo viene tensionato singolarmente tramite una puleggia azionata da un cilindro che è comandato da un sistema idraulico proporzionale. Durante le fasi di lavoro, la tensione dei fili è monitorata istante per istante attraverso il software di gestione, ottimizzando in tal modo i parametri di taglio al variare dei materiali trattati ed ottenendo notevoli risultati sia in termini di economicità che di affidabilità del sistema macchina-filo.

The wires tensioning system

Each wire is individually tensioned by means of a pulley operated by a cylinder which is controlled by a proportional hydraulic system.

During the working phases, the tension of the wires is monitored instant by instant through the management software, thus optimizing the cutting parameters as the materials treated vary and obtaining remarkable results both in terms of cost-effectiveness and reliability of the machine-wire system.



Quadro elettrico e software: studiato per essere al servizio dell'operatore

Il quadro elettrico è studiato per essere affidabile ed allo stesso tempo permettere una manutenzione semplice e veloce.

Al suo interno è presente una componentistica elettronica ed elettromeccanica di ultima generazione, mentre all'esterno è presente un display "touch screen" che permette all'operatore di dialogare in modo molto intuitivo con la macchina, tenendo sotto controllo tutti i parametri di taglio, come, ad esempio: velocità di cala, velocità periferica del filo e tensionamento dei fili, oltre alla possibilità di memorizzare le condizioni di taglio ottimali per ogni materiale.

Electrical panel board and software: designed to serve the operator

The electrical panel is designed to be reliable and, at the same time, to allow simple and quick maintenance. Inside there are a latest generation electronic and electromechanical components, while outside there is a "touch screen" display that allows the operator to communicate in a very intuitive way with the machine, keeping all the cutting parameters under control, such as, for example: down-feed speed, wire peripheral speed and tensioning of the wires, as well as the possibility to memorize the optimal cutting conditions for each material.



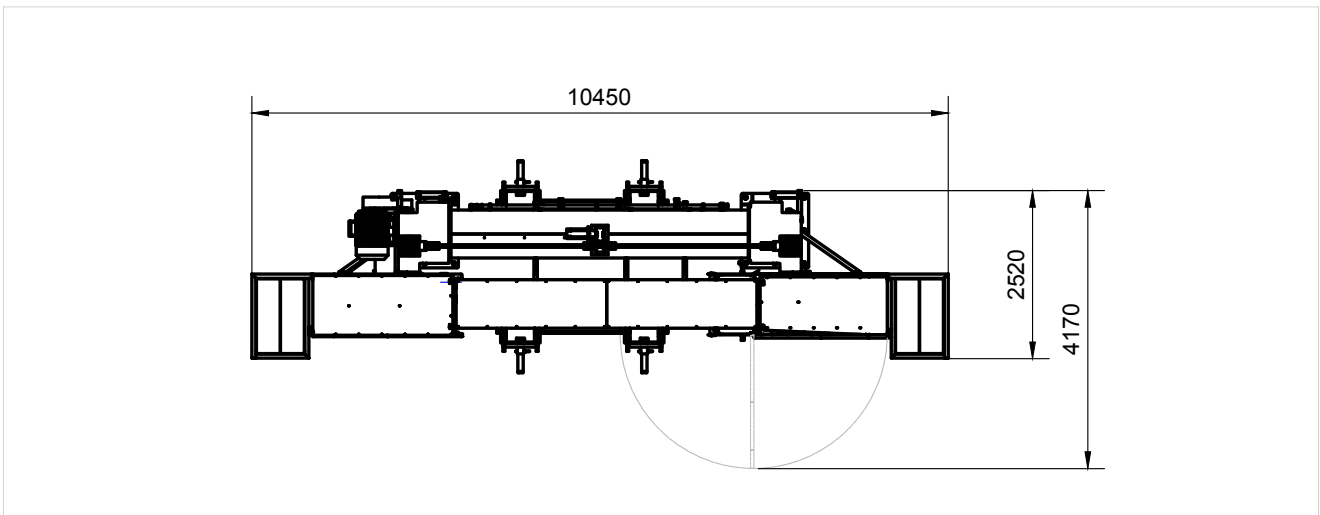
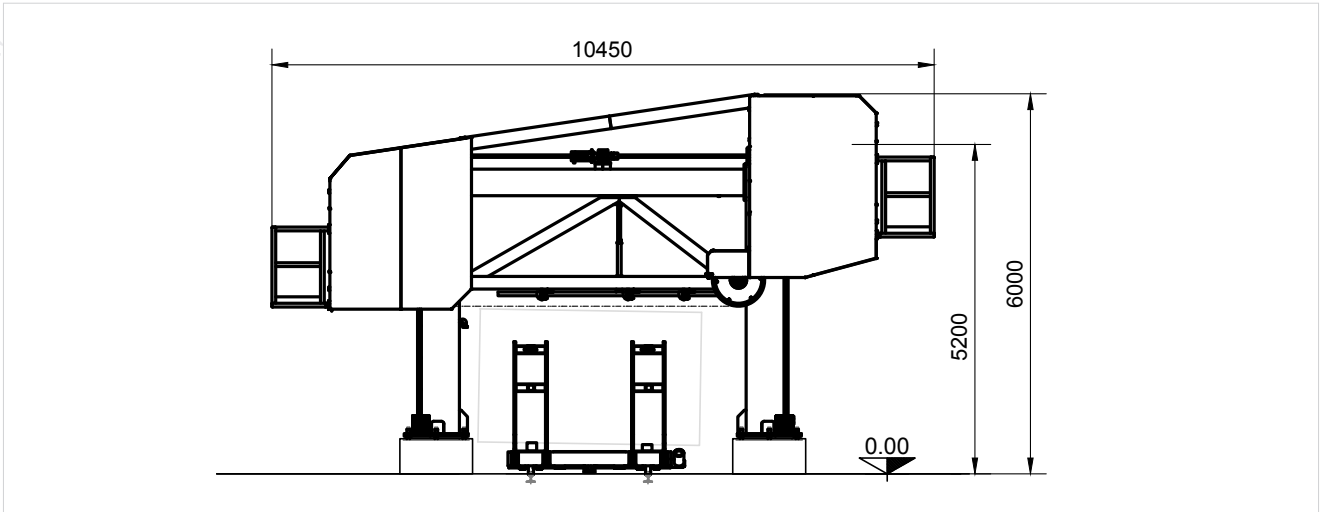

GMW MULTIFILO PER GRANITO | GMW MULTIWIRES FOR GRANITE

**SMARTWIRE
GMW 06**

Lunghezza utile di taglio Useful cutting length	mm	3500
Altezza utile di taglio Useful cutting height	mm	2100
Larghezza utile di taglio Useful cutting width	mm	660
Numero massimo di fili Maximum number of wires	nr.	6
Potenza max motore principale Max. power of the main motor	kW	37
Potenza totale installata Total installed power	kW	44,6
Velocità lineare dei fili Wires rim speed	m/sec	0-40
Velocità di risalita Rising speed	m/min	0,4
Tensionamento fili Wires tensioning	Idraulico proporzionale / Proportional Hydraulic	

MISURE DELLA MACCHINA | MACHINE MEASURES

**SMARTWIRE
GMW 06**

Larghezza macchina Machine width	mm	2520
Larghezza macchina con sportello aperto Machine width with open door	mm	4170
Lunghezza macchina Machine length	mm	10450
Altezza min. macchina Min machine height	mm	5200
Altezza max. macchina Max machine height	mm	6000

Since 1956

DAY BY DAY QUALITY PRESTIGE

Le descrizioni, i disegni ed i pesi non sono impegnativi. L'azienda costruttrice si riserva il diritto di apportare variazioni, anche sostanziali, senza darne preavviso, non permettendo perciò a terzi diritto di contestazione o rivalsa di sorta.

Le macchine vengono fornite prive di lubrificanti.

Descriptions drawings and weights are not binding. The supplier can make any change, even substantial, without notice. Nobody can raise any objections or claims. The machines are supplied without lubricants.



Cofinanziato
dall'Unione europea



Regione Toscana

Gaspari Menotti Technologies S.r.l.

Via Lottizzazione, 25 - 54100 Massa (MS) | Tel: +39 0585 64551 | Fax: +39 0585 645555 | gaspari@gasparimenotti.com | www.gasparimenotti.com